

Curaflex® 8000

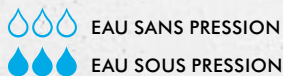

- plaque à bride avec douille pour systèmes d'étanchéité
- montage **devant le mur**
- pour **constructions en béton étanche à l'eau** (cuve blanche)
- utilisation pour **revêtement épais** (cuve noire) en version sablée
- système idéal pour **l'assainissement**

25
ans de
garantie

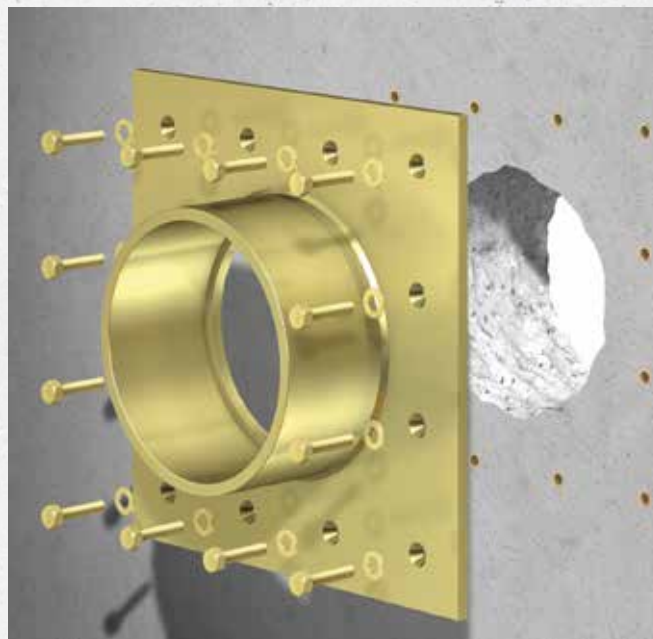

LES ATOUTS DU PRODUIT

- étanchement devant le mur (qualité non pertinente du percement/de l'ouverture de mur)
- adapté à des traversées/passages sans carottage ou fourreau approprié
- paroi intérieure parfaitement conçue pour la réception des systèmes d'étanchéité DOYMA

DÉTAILS TECHNIQUES

- pour tuyaux déjà posés (variante T)
- étanche au gaz et à l'eau
- sûr contre le radon – conformément à la fiche technique MB 101
- pour ouvrages sans film d'étanchéité (cuve blanche) en présence d'eau sous pression et non sous pression
- pour ouvrages sur lesquels le revêtement épais doit encore être appliqué – surface de contact « Bride de collage » sablée en plus pour eau sans pression

MATÉRIAU

- acier, avec protection anti-corrosion (gcjs) ; en option en acier inoxydable 1.4301 (V2A) ou 1.4571/1.4404 (V4A)
- avec sablage des surfaces de contact si le revêtement épais doit encore être appliqué, livraison avec tissu en soie de verre pour KMB/PMBC
- livraison avec matériel de fixation pour murs massifs



ACCESSOIRES INDISPENSABLES !*

- Masse d'étanchéité, apprêt et nettoyant adhésif pour
- Curaflex® 8000
- Curaflex® 8000/T
- Curaflex® 8000/T, sablé

* voir section Accessoires



Variante :
Tube fourreau Curaflex® 8000/T –
Tube fourreau divisé. Pour l'installation
en présence de tuyaux existants.

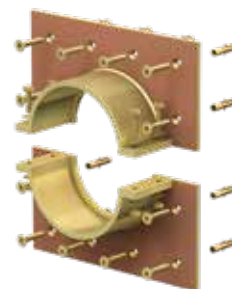

Variante :
Tube fourreau Curaflex® 8000/T
sablé

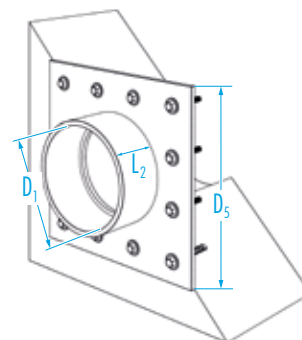

Curaflex® 8000

DI du fourreau D ₁ [DN en mm]	DE bride fixe/longueur des arêtes D ₃ max. [mm]	gcjs Référence	gcjs/sablage pour revêtement épais Référence
80	260	1 80 0 080 000 0 0	1 80 0 080 000 5 0
100	280	1 80 0 100 000 0 0	1 80 0 100 000 5 0
125	300	1 80 0 125 000 0 0	1 80 0 125 000 5 0
150	330	1 80 0 150 000 0 0	1 80 0 150 000 5 0
200	380	1 80 0 200 000 0 0	1 80 0 200 000 5 0
250	430	1 80 0 250 000 0 0	1 80 0 250 000 5 0
300	480	1 80 0 300 000 0 0	1 80 0 300 000 5 0
350	530	1 80 0 350 000 0 0	1 80 0 350 000 5 0
400	580	1 80 0 400 000 0 0	1 80 0 400 000 5 0
450	630	1 80 0 450 000 0 0	1 80 0 450 000 5 0
500	680	1 80 0 500 000 0 0	1 80 0 500 000 5 0
600	780	—	—
700	880	—	—

L₂ (Longueur de la tubulure) [mm] : 110

Autres combinaisons de matériaux et dimensions sur demande.

Curaflex® 8000/T

DI du fourreau D ₁ [DN en mm]	DE bride fixe/longueur des arêtes D ₃ max. [mm]	gcjs Référence
80	260	1 80 0 080 000 0 8
100	280	1 80 0 100 000 0 8
125	300	1 80 0 125 000 0 8
150	330	1 80 0 150 000 0 8
200	380	1 80 0 200 000 0 8
250	430	1 80 0 250 000 0 8
300	480	1 80 0 300 000 0 8
350	530	1 80 0 350 000 0 8
400	580	1 80 0 400 000 0 8
450	630	1 80 0 450 000 0 8
500	680	1 80 0 500 000 0 8
600	780	—
700	880	—

L₂ (Longueur de la tubulure) [mm] : 110

Autres combinaisons de matériaux et dimensions sur demande.